

Montage en aansluiting van de servomotoren SM 100 en SM 100 R op mengkranen en kogelkranen TEMPOLEC



Montage

- ☞ Om de montage te vergemakkelijken raden wij steeds aan de servomotor in half open stand te plaatsen (midden van de schaalverdeling) alvorens hem te monteren op de kraan, die eveneens in half open stand staat (zie merkteken op de kraanas v.d. afbeeldingen 2 tot 7).
- ☞ Om de servomotor in half open stand te plaatsen drukt men op de ontkoppelingknop (1) en verdraait men de hendel (2) zodat het standmerkteken (3) tegenover het midden van de schaalverdeling staat.
- ☞ Om de servomotor in deze stand op de kraan te bevestigen:
 - ☞ de manuele hendel en het standmerkteken wegnemen
 - ☞ de schroeven van het deksel losdraaien
 - ☞ het handvat van de kraan wegnemen (enkel bij mengkraan)
 - ☞ de blauwe en rode plasticstoppen wegnemen (enkel bij mengkraan)
 - ☞ plaats de servomotor op de kraan (pakkingbus zo mogelijk naar onder gericht)
 - ☞ bevestig de servomotor d.m.v. de twee lange bevestigingsschroeven
 - ☞ de bevestigingsschroeven niet te vast draaien
 - ☞ de elektrische aansluiting uitvoeren alvorens het deksel en de manuele hendel terugplaatst worden.

fig. 1

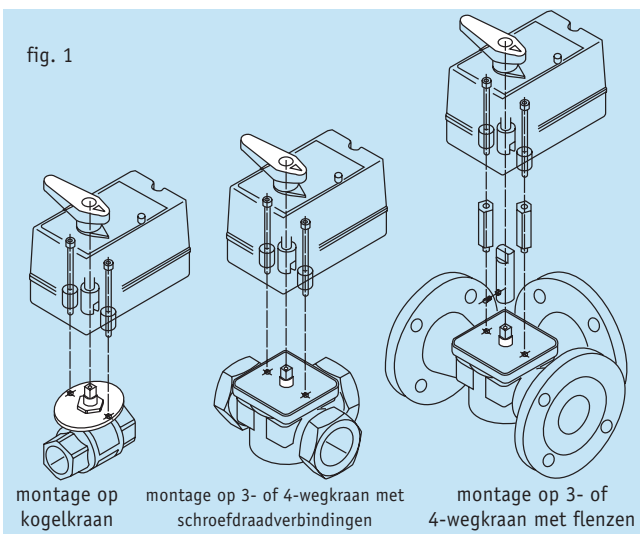

Meng- en kogelkranen TEMPOLEC in half open stand

3-wegkraan met ketel aan de linkerkant

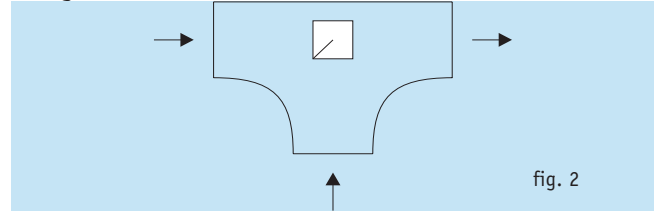

fig. 2

3-wegkraan met ketel aan de rechterkant

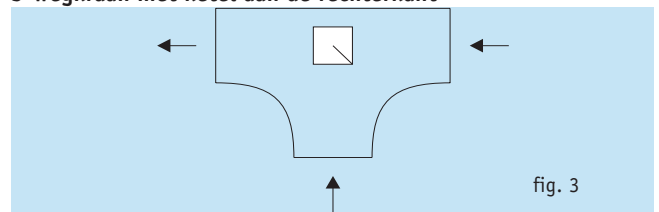

fig. 3

4-wegkraan met ketel aan de linkerkant

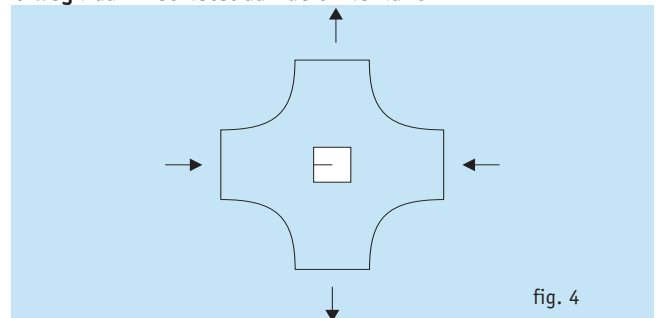

fig. 4

4-wegkraan met ketel aan de rechterkant

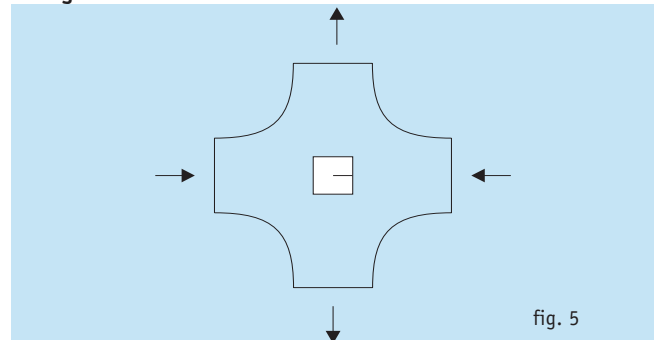

fig. 5

Opmerkingen

- De 4-wegkranen met een diameter van meer dan 1" hebben een rechthoekige as
- Het merkteken op de kraanas kan een met centerpons gevormd putje, in plaats van een streep, zijn.

2-weg bolkranen

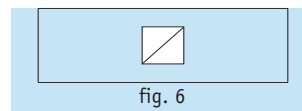

fig. 6

3-weg bolkranen

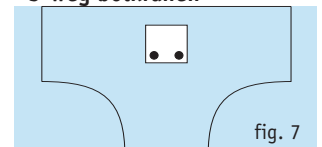
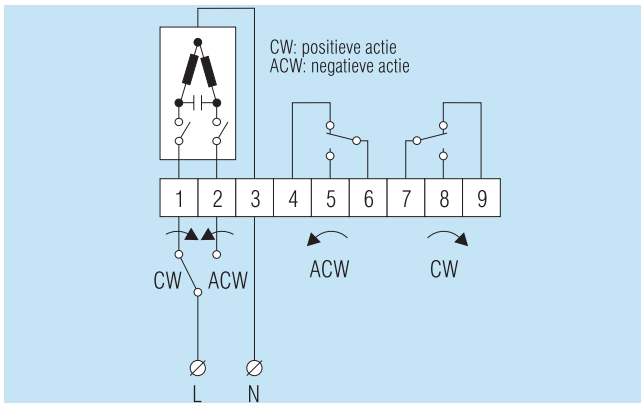

fig. 7

Elektrische aansluiting - SM 100

Deze servomotor-uitvoering vereist een sturing d.m.v. twee gescheiden contacten of een omschakelcontact.

Algemene aansluiting



Aansluiting met een klokthermostaat THEBEN-RAM

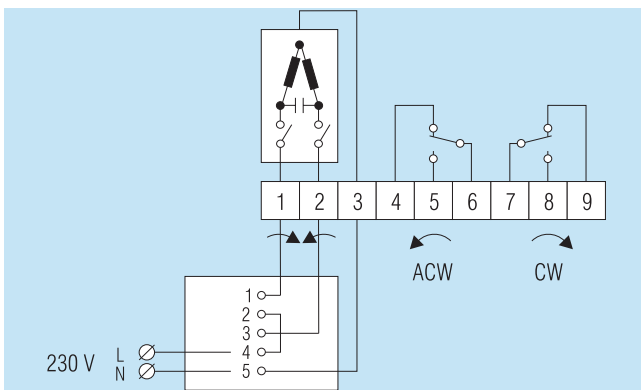

Indien de servomotor in de omgekeerde richting draait, moeten de draden op de klemmen 1 en 2 van de servomotor, of op de klemmen 1 en 3 van de thermostaat, omgewisseld worden.

Aansluiting met een weersafhankelijke regeling SAM 81.1 of SAM 91

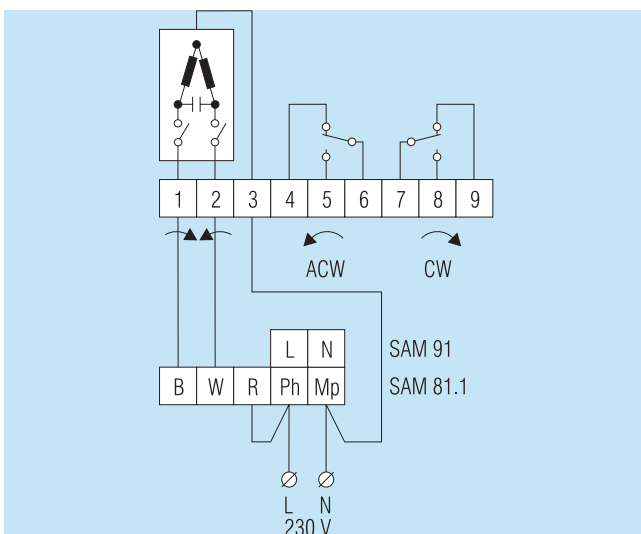

Indien de servomotor in de omgekeerde richting draait, moeten de draden op de klemmen 1 en 2 van de servomotor, of op de klemmen B en W van de regelaar, omgewisseld worden.

Aansluiting met een weersafhankelijke regeling SAM 83.1, SAM 84 of SAM 2000

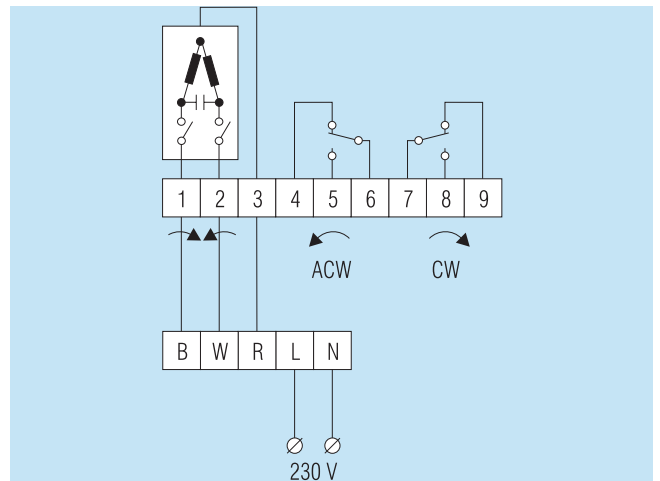

Elektrische aansluiting - SM 100 R

In deze uitvoering is een hulprelais ingebouwd. De sturing kan uitgevoerd worden d.m.v. een gewoon NO-contact.

Opgelet

Indien het thermostaatcontact open is, draait de motor in negatieve draaizin. Indien het contact gesloten is, draait de motor in positieve draaizin.

Aansluiting met een gewone thermostaat

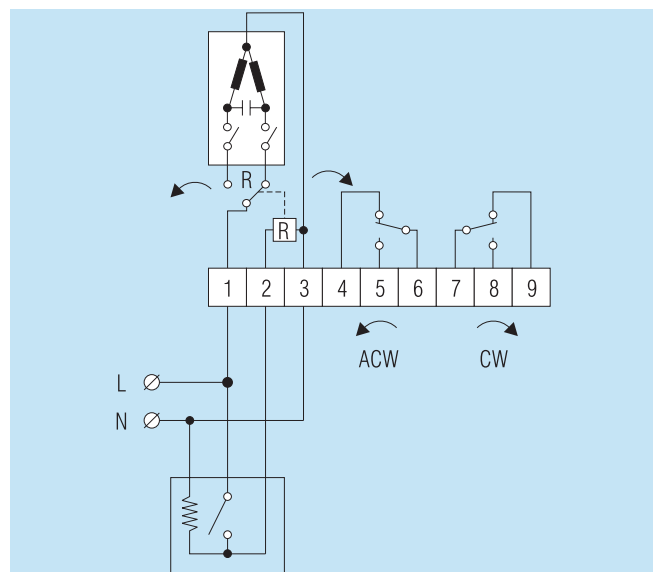

Wanneer de kraan volledig open of volledig gesloten is, laten de hulpcontacten op de klemmen 4-5-6 en 7-8-9 de sturing toe van een brander, een circulatiepomp, een urenteller, signallampen, enz.

Deze omschakelcontacten zijn potentiaalvrij en aanvaarden een maximum belasting van 5 A/250 V AC.

- ☞ 4-5-6 = contact schakelt wanneer de servomotor "volledig links" staat
- ☞ 7-8-9 = contact schakelt wanneer de servomotor "volledig rechts" staat.